

$\sqrt{Ra\ 12,5}$

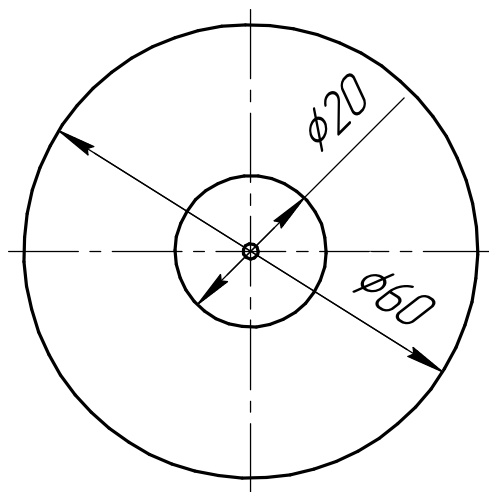

A(2:1)

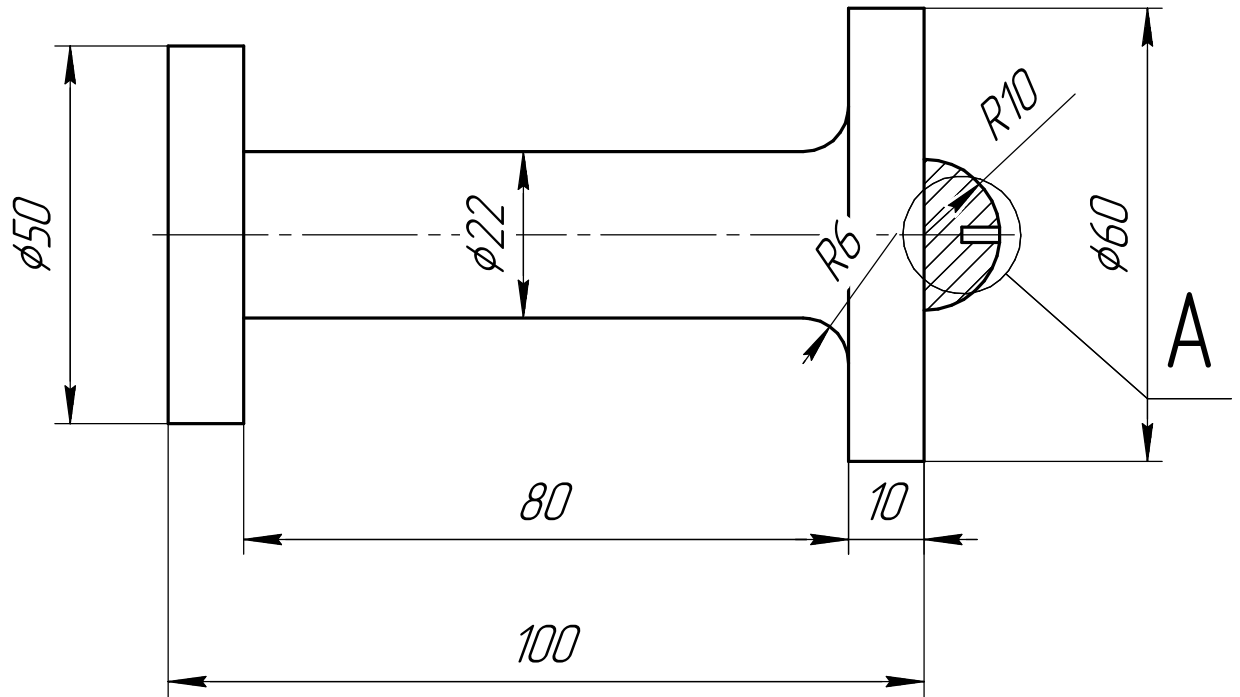
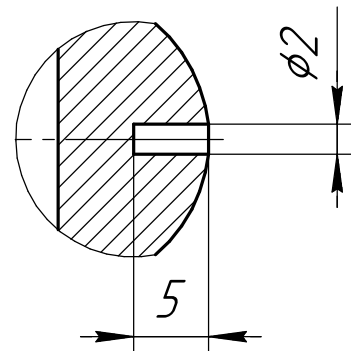

Перв. примен.

Справ. №

Подп. и дата

Инв. № докл.

Взам. инв. №

Подп. и дата

Инв. № подл.

Изм.	Лист	№ докум.	Подп.	Дата
Разраб.				
Пров.				
Т.контр.				
Н.контр.				
Утв.				

Нивелирная марка
для ж/б реперов

Сталь 20 ГОСТ 1050-88

Лист	Масса	Масштаб
	0,63	1:1
Лист	Листов	1
ГМ		